

Construction Mécanique	<i>SOLUTIONS CONSTRUCTIVES</i>	CNQP
<i>COURS</i>	<i>VOCABULAIRE TECHNIQUE DES FORMES DES PIECES</i>	<i>Page 1</i>

☞ Remarque : Le tableau ci-dessous se réfère à la fiche 2 repérant les formes des pièces.

REP.	VOCABULAIRE TECHNIQUE DES FORMES	DEFINITION GENERALE
A	ALESAGE	Élément contenant cylindrique ou non
B	ARBRE	Élément contenu cylindrique ou non
C	ARRONDI	Surface à section circulaire partielle qui est destinée à supprimer une arête vive.
D	BOSSAGE	Saillie prévue sur une pièce afin de limiter la portée (surface d'appui)
E	CHANFREIN	Petite surface obtenue par suppression d'une arête sur une pièce
F	CONGE	Surface à section circulaire partielle destinée à raccorder deux surfaces formant un angle rentrant
G	EMBASE	Élément d'une pièce destiné à servir de base
H	EPAULEMENT	Changement brusque de la section d'une pièce par usinage
I	FILETAGE	Rainure(s) hélicoïdale(s) exécutée(s) à partir d'un cylindre ou d'un cône EXTERIEUR
J	GORGE	Dégagement étroit généralement arrondi à sa partie inférieure
K	LAMAGE	Logement cylindrique généralement destiné à « noyer » une tête de vis
L	MEPLAT	Surface plane sur une pièce à section circulaire
M	NERVURE	Partie saillante d'une pièce servant à augmenter la résistance ou la rigidité
N	RAINURE	Entaille longue dans une pièce pour recevoir une clavette, une languette ou plus généralement un tenon
O	TROU OBLONG	Trou plus long que large, terminé par deux demi-cylindres.
P	TARAUDAGE	Rainure(s) hélicoïdale(s) exécutée(s) à partir d'un cylindre ou d'un cône INTERIEUR

Construction Mécanique	<i>SOLUTIONS CONSTRUCTIVES</i>	CNQP
<i>COURS</i>	<i>VOCABULAIRE TECHNIQUE DES FORMES DES PIECES</i>	<i>Page 2</i>

BAGUE FENDUE

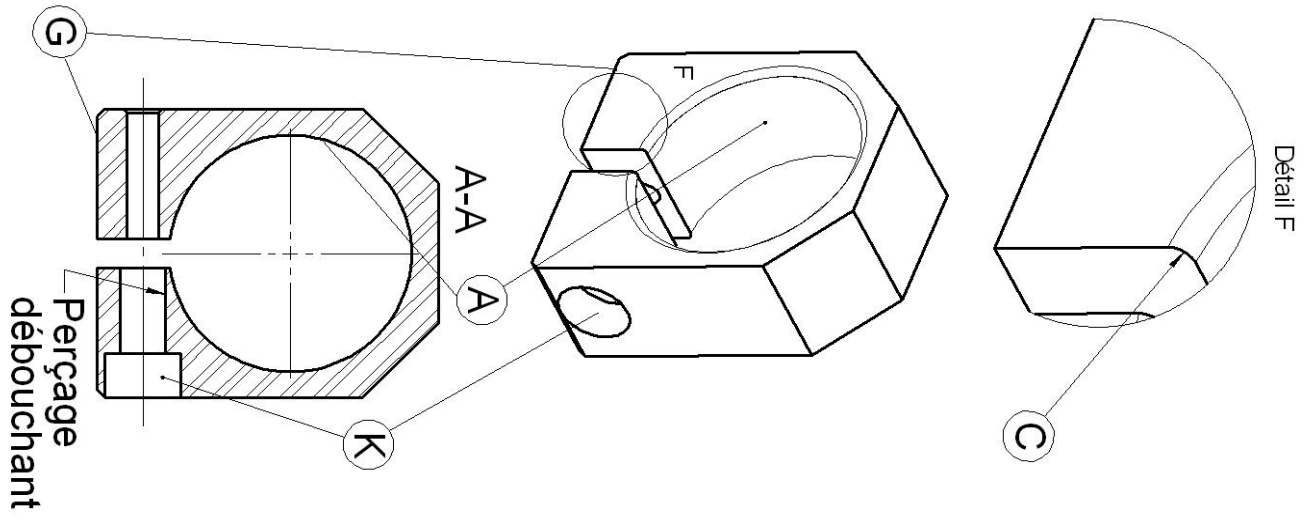

ARBRE COURT

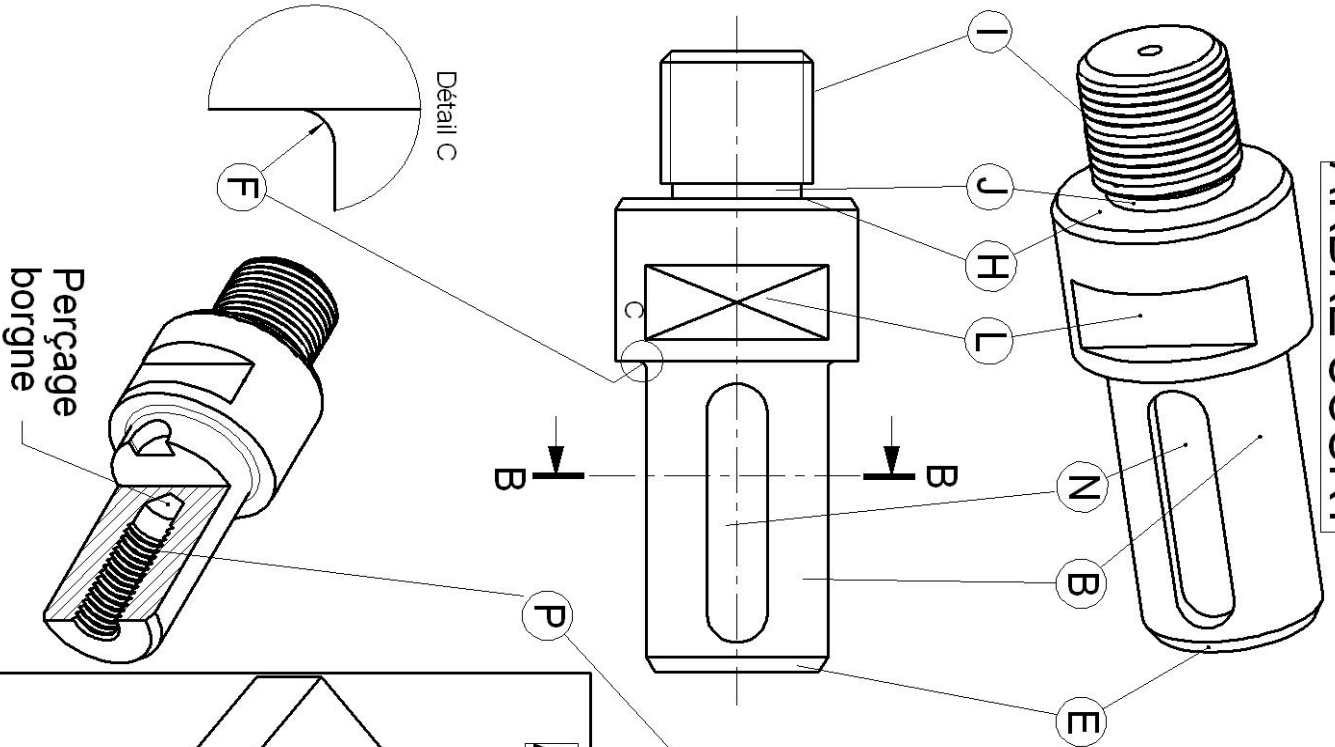

EQUERRE

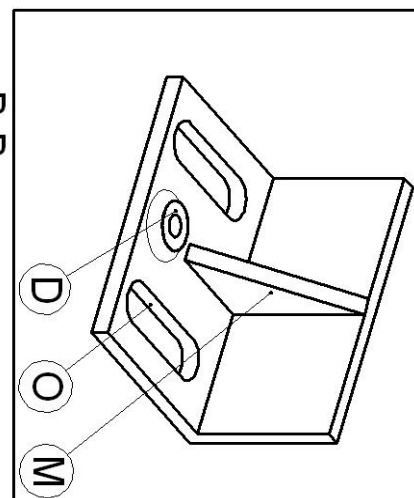

Autres RAINURES

